

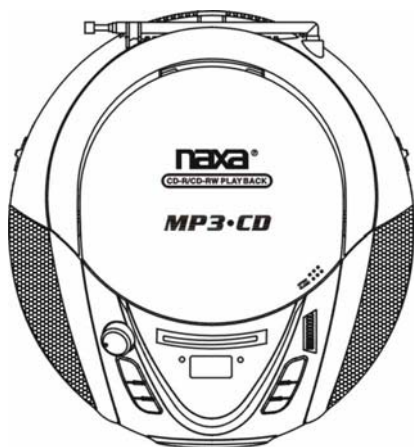

Manual de Operación

**RADIO AM/FM ESTEREO PORTATIL CON
REPRODUCTOR DE DISCO COMPACTO (CD/MP3) Y
PUERTO USB**

MODELO: NPB-246



FAVOR DE LEER ESTE MANUAL COMPLETAMENTE ANTES DE OPERAR ESTE PRODUCTO. CONSERVAR EL MANUAL PARA FUTURAS REFERENCIAS.

NOTAS IMPORTANTES

INTRODUCCION

Gracias Por la compra de nuestros productos.

Favor de leer y entender completamente este manual, para saber como operar este producto adecuadamente. Después de finalizar de leer el manual, guardarlo en un lugar seguro para futuras referencias.

ADVERTENCIA

Para prevenir riesgos de fuego o choque eléctrico, no exponer este producto a la lluvia, humedad, goteo o salpicadura de agua. Para evitar riesgo de choque eléctrico, no abrir este producto. En caso de ser necesario referir todo servicio a personal calificado.

PRECAUCION

El uso de controles, ajustes o procedimientos diferentes a los explicados en este manual pueden ocasionar exposición a radiación láser peligrosa.

PELIGRO

Se presenta radiación láser invisible al abrir el compartimiento del disco compacto y liberar los seguros. Evitar la exposición directa al rayo láser ya que esto puede dañar sus ojos.

CLASS 1 LASER PRODUCT
LUOKAN 1 LASERLAITE
KLASS 1 LASERAPPARAT

Este reproductor de disco compacto es clasificado como un Producto Láser Clase 1.

La etiqueta de Producto Láser Clase 1 esta localizada en la parte posterior del gabinete.

NOTA: El fabricante no asume responsabilidad alguna por interferencias a cualquier radio o TV causadas por modificaciones no autorizadas, el usuario puede perder la autoridad para operar este producto.

Evitar instalar este producto en los lugares que se describen a continuación:

1. Lugares expuestos a los rayos directos del sol o cerca de productos radiadores de calor como calentadores eléctricos, en la parte superior de un equipo que radie mucho calor, etc.
2. Lugares cerrados con poca ventilación o lugares con polvo.
3. Lugares sujetos a vibraciones constantes.
4. Lugares con humedad.

Operar los interruptores y controles como se indica en el manual.

Antes de encender el producto por primera vez, asegurarse que el cordón de alimentación esta instalado adecuadamente.

Después de usar los discos compactos colocarlos en su estuche y almacenarlos en un lugar fresco para evitar daños debido al calor.

PRECAUCION: PARA REDUCIR EL RIESGO DE CHOQUE ELÉCTRICO NO REMOVER LA CUBIERTA (O TAPA), DENTRO DE ESTE APARATO NO HAY PARTES QUE EL USUARIO PUEDA DARLE SERVICIO, ACUDIR A UN CENTRO DE SERVICIO AUTORIZADO O CON PERSONAL CALIFICADO.

ADVERTENCIA: Remover las baterías si están agotadas o si el producto no va ser usado por un periodo largo de tiempo. El uso incorrecto de las baterías puede causar fuga de acido, esto puede corroer el compartimiento o causar que las baterías exploten. Por lo tanto: No mezclar batería de diferente tipo, por ejemplo alcalinas con zinc carbón. No usar baterías nuevas con usadas. Al reemplazar baterías, reemplazar todas las baterías al mismo tiempo.

DESCRIPCION DE PARTES

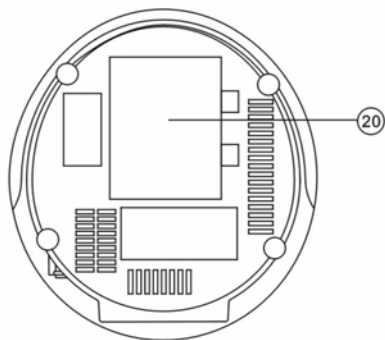
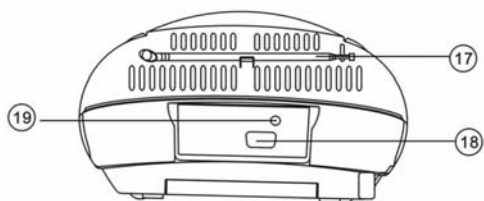
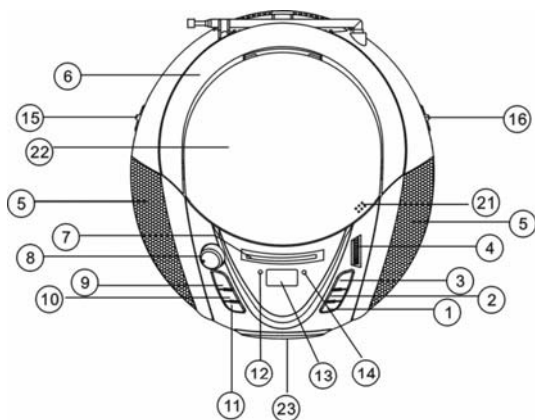

DESCRIPCION DE PARTES

- | | | | |
|-----|--|-----|--------------------------------------|
| 1. | BOTÓN DE CARPETA+ / +10 | 13. | PANTALLA DEL CD |
| 2. | BOTÓN DE DETENER CD | 14. | INDICADOR DE FM ESTEREO |
| 3. | BOTÓN DE REPRODUCIR/PAUSAR/USB | 15. | SELECTOR DE FUNCIÓN |
| 4. | CONTROL DE SINTONIA | 16. | SELECTOR DE BANDA |
| 5. | BOCINAS | 17. | ANTENA TELESCOPICA DE FM |
| 6. | ASA / AGARRADERA | 18. | CONECTOR DE ENTRADA DE Vca |
| 7. | INDICADOR DE SINTONIA | 19. | CONECTOR DE ENTRADA AUXILIAR |
| 8. | CONTROL DE VOLUMEN | 20. | COMPARTIMIENTO DE LAS BATERIAS |
| 9. | BOTÓN DE SALTAR/BUSCAR HACIA DELANTE CD “▶▶” | 21. | AREA PARA ABRIR/CERRAR PUERTA DEL CD |
| 10. | BOTÓN DE SALTAR/BUSCAR HACIA ATRAS CD “◀◀” | 22. | COMPARTIMIENTO DEL CD |
| 11. | BOTÓN DE PROGRAMA/MODO CD | 23. | PUERTO USB |
| 12. | INDICADOR DE PODER | | |

PRECAUCIONES

No bloquear las ranuras o aberturas de ventilación del producto..

No colocar el producto cerca de fuentes de flama como son velas, veladoras o sobre aparatos radiadores de calor.

Al desechar las baterías, deben considerarse las afectaciones al medio ambiente por lo que deben seguirse las leyes locales para el desecho de productos sólidos y así evitar dañar al medio ambiente.

Se presenta radiación láser invisible al abrir el compartimiento del disco compacto y liberar los seguros. Evitar la exposición directa al rayo láser ya que esto puede dañar sus ojos.

Para prevenir riesgo de fuego o choque eléctrico, no exponer este producto a la lluvia o humedad.

FUENTES DE ALIMENTACION

Este producto esta diseñado para operar con Vca (Tomacorriente) o con Vcc (Baterías).

OPERACIÓN CON Vca

Insertar el conector del cordón de alimentación en el conector de entrada de Vca localizado en la parte posterior del producto, entonces insertar la clavija del cordón de alimentación al tomacorriente. Verificar que el voltaje de su localidad corresponde con el voltaje marcado en el producto o manual. Para productos con voltaje dual (opcional), asegurarse que el selector de voltaje (localizado en la parte inferior del producto) esta ajustado al voltaje de su localidad.

Al conectar el cordón de alimentación las baterías son desconectadas automáticamente.

OPERACIÓN CON Vcc

1. Abrir la tapa del compartimiento de las baterías.
2. Instalar 6 baterías de 1,5 Vcc tamaño “C” o “UM-2” (no incluidas) en el compartimiento, verificando la correcta polaridad como se observa en el interior del compartimiento.
3. Colocar la tapa del compartimiento de las baterías nuevamente.

PRECAUCION: Remover las baterías si están agotadas o si el producto no va ser usado por un periodo largo de tiempo. Las baterías contienen sustancias químicas, por lo que estas deben ser desechadas de forma adecuada de acuerdo a las leyes locales de desechos sólidos para evitar daños al medio ambiente.

OPERACIÓN BÁSICA

ENCENDER EL PRODUCTO

Colocar el selector de función en la posición de "CD/MP3/USB/AUX" o "RADIO"

AJUSTAR EL VOLUMEN

Girar el control de volumen a la izquierda o derecha para ajustar el volumen al nivel deseado.

OPERACIÓN AUXILIAR

Esta unidad cuenta con un conector de entrada auxiliar, a través de este conector otros dispositivos de audio externos pueden conectarse a la unidad y la salida ser amplificada.

1. Colocar el selector de función en la posición de "CD/MP3/USB/AUX".
2. Conectar un extremo del cable de audio al conector de entrada auxiliar de la unidad y conectar el otro extremo del cable de audio al conector de salida de audio del dispositivo externo. La unidad cambia al modo auxiliar automáticamente.
3. Ajustar el volumen de la unidad al nivel deseado. Presionar "REPRODUCIR" en el dispositivo de audio externo (por ejemplo reproductor MP3) para iniciar la reproducción.

OPERACIÓN DEL RADIO

SINTONIZANDO UNA ESTACION DE RADIO

1. Colocar el selector de función en la posición de "RADIO" y el indicador de poder se enciende.
2. Seleccionar la banda deseada de AM/FM/FM ST a través del selector de banda.
3. Sintonizar la estación deseada a través del control de sintonía.
4. Ajustar el volumen al nivel deseado a través del control de volumen.
5. Cuando sintoniza una estación de FM, extender la antena telescópica completamente y girarla para una mejor recepción.
Cuando sintoniza una estación de AM, girar la unidad hasta obtener una mejor recepción o colocarla en un área abierta.

Nota: Si hay demasiado ruido al sintonizar una estación estereo de FM, colocar el selector de banda a la posición de "FM" para eliminar el ruido y tener una mejor recepción de la estación en modo monoaural. El indicador de FM estereo se apaga.

6. Para apagar el radio, colocar el selector de función en la posición de apagado "OFF".

OPERACIÓN DEL CD/MP3

Discos para reproducir

Esta unidad puede reproducir los discos de audio digital CD, MP3 finalizados como discos grabables de audio digital (CD-R), discos regrabables de audio digital (CD-RW) y discos de formato audio digital CD/CD-R/CD-RW.

COLOCANDO UN DISCO

1. Colocar el selector de función en la posición de "CD/MP3/USB/AUX"
2. Abrir la puerta del compartimiento del disco y la pantalla despliega "OP"
3. Colocar un disco de audio en la bandeja con el lado con la etiqueta hacia arriba.
4. Cerrar la puerta del compartimiento del disco.
Después de unos segundos la pantalla despliega el número total de pistas del disco.
5. Para remover el disco, detener la reproducción del disco y esperar que deje de girar, entonces abrir la puerta del compartimiento, sujetar el disco por el borde y removerlo cuidadosamente.

Notas:

Para asegurar una buena operación del sistema, esperar a que el reproductor lea completamente el disco antes de iniciar la reproducción del mismo.

Si no hay ningún disco colocado en el compartimiento o el disco está colocado mal, la pantalla despliega No Disco "No D".

REPRODUCCION DEL DISCO

1. Presionar el botón de "REPRODUCIR/PAUSAR/USB" para iniciar la reproducción de la primera pista del disco y la pantalla despliega el indicador de reproducción "▶".
2. Durante la reproducción, presionar el botón de "REPRODUCIR/PAUSAR/USB" para pausarla y el indicador de reproducción "▶" destella en la pantalla. Presionar el botón de "REPRODUCIR/PAUSAR/USB" nuevamente para volver a la reproducción en el punto donde se pauso.
3. Durante la reproducción, presionar el botón de "DETENER" para detener la reproducción y la pantalla despliega el número total de pistas del disco.

SELECCIÓN DE UNA PISTA

Para seleccionar una pista deseada

Presionar "◀◀" o "▶▶" en el modo detenido o de reproducción hasta que el número de la pista deseada se despliega en la pantalla.

Presionar el botón de "REPRODUCIR/PAUSAR/USB" para iniciar la reproducción de la pista seleccionada.

SELECCIÓN DE UN PUNTO ESPECÍFICO EN UNA PISTA (ESCANEO A ALTA VELOCIDAD)

Presionar y sostener "◀◀" o "▶▶" durante la reproducción para escanear la pista actual hacia atrás o hacia delante a alta velocidad hasta encontrar el punto deseado y entonces liberar el botón para continuar la reproducción desde el punto encontrado.

PARA SELECCIONAR UNA PISTA CON UN NÚMERO MAYOR A 10 (SOLO PARA DISCOS MP3)

Para seleccionar una pista cuyo número es mayor a 10, presionar "CARPETA + / +10" para avanzar 10 pistas a la vez, entonces presionar "◀◀" o "▶▶" para seleccionar el número de la pista deseada. Por ejemplo: para seleccionar la pista "17", presionar "CARPETA + / +10" una vez y entonces presionar "▶▶" siete veces inmediatamente.

PARA SELECCIONAR UNA CARPETA (SOLO PARA DISCOS MP3)

Nota: Esta función opera solo si el disco MP3 contiene más de una carpeta.

Presionar y sostener "CARPETA + / +10" al menos por dos segundos para saltar a la carpeta anterior o siguiente, hasta que el número deseado de la carpeta se despliega en la pantalla, entonces liberar el botón.

PROGRAMAR REPRODUCCION

Es posible programar en orden deseado la reproducción de las pistas en el modo detenido. Pueden almacenarse en memoria hasta 20 pistas para discos de audio estándar y 99 pistas para discos MP3.

1. En el modo detenido, presionar "PROGRAMA/MODO", el indicador de programa "PROGRAM" se enciende y empieza a destellar en la pantalla "PO1".
2. Presionar "◀◀" o "▶▶" para seleccionar el número de la pista deseada a programar.
3. Presionar "PROGRAMA/MODO" nuevamente para almacenar en memoria la pista seleccionada y el indicador en la pantalla cambia a "PO2".
4. Para discos MP3, presionar "CARPETA + / +10" para seleccionar la carpeta deseada.
5. Repetir los pasos 2 y 3 para almacenar las demás pistas (máximo 20) para discos de audio estándar. Repetir los pasos 2, 3 y 4 para almacenar las demás pistas (máximo 99) para discos MP3.
6. Presionar "REPRODUCIR/PAUSAR/USB" para iniciar la reproducción de la primera pista del programa.
7. Presionar "DETENER" para detener la reproducción del programa.

Nota: La función de programa solo puede ser operada en modo detenido.

PARA BORRAR EL PROGRAMA DE MEMORIA

Para borrar el programa de reproducción de memoria hay dos formas:

1. Presionar "DETENER" cuando el disco esta detenido, para borrar el programa.
2. Abrir la tapa del compartimiento del disco y el programa se borra de memoria.

REPETIR REPRODUCCION

Puede reproducir una o todas las pistas del disco repetidamente.

REPETIR UNA PISTA

1. Estando en el modo de reproducción; presionar "PROGRAMA/MODO" una vez, el indicador "REPEAT" destella en la pantalla y la pista actual en reproducción se repite continuamente hasta presionar "DETENER"
2. Para cancelar la función de repetir, presionar "PROGRAMA/MODO" hasta que el indicador de repetir desaparece de la pantalla.

REPETIR TODAS LAS PISTAS DEL DISCO

1. Estando en el modo de reproducción; presionar "PROGRAMA/MODO" dos veces, el indicador "REPEAT" permanece encendido en la pantalla y todas las pistas del disco se reproducen repetidamente hasta presionar "DETENER".
2. Para cancelar la función de repetir, presionar "PROGRAMA/MODO" hasta que el indicador de repetir desaparece de la pantalla.

REPETIR CARPETA ACTUAL (PARA DISCOS MP3 CON MAS DE UNA CARPETA)

1. Estando en el modo de reproducción; presionar "PROGRAMA/MODO" tres veces, la pantalla despliega el indicador "REPEAT FOLDER" y las pistas de la carpeta se reproducen repetidamente hasta presionar "DETENER".
2. Para cancelar la función de repetir, presionar "PROGRAMA/MODO" hasta que el indicador de repetir desaparece de la pantalla.

Nota: Durante la reproducción, la pantalla despliega el número de la carpeta y la pista cíclicamente.

REPRODUCCION AL AZAR

1. Estando en el modo de reproducción; presionar "PROGRAMA/MODO" hasta que la pantalla despliega el indicador "RANDOM", entonces automáticamente inicia la reproducción al azar de todas las pistas del disco en el orden determinado por el reproductor, la reproducción al azar se detiene hasta que todas las pistas son reproducidas.
2. Para cancelar la función de reproducción al azar, presionar "PROGRAMA/MODO" hasta que el indicador desaparece de la pantalla.

INTRODUCCION DE LA REPRODUCCION (SOLO PARA DISCOS DE AUDIO CD ESTANDAR)

1. Estando en el modo de reproducción; presionar "PROGRAMA/MODO" hasta que la pantalla despliega el indicador "INTRO", entonces se inicia la reproducción de los primeros 10 segundos de cada una de las pistas del disco, la función de introducción se detiene automáticamente hasta que la introducción de todas las pistas del disco se reproducen.
2. Para cancelar la función de introducción, presionar "PROGRAMA/MODO" hasta que el indicador desaparece de la pantalla.

OPERACIÓN DE UNA MEMORIA USB

REPRODUCCION USB

El conector de entrada USB es compatible con memorias USB, esto no es garantía de compatibilidad con reproductores MP3.

1. Colocar el selector de función en la posición de "CD/MP3/USB/AUX".
2. Conectar la memoria o dispositivo USB al puerto USB de la unidad.
3. Si hay un disco de audio en la bandeja de CD, presionar y sostener "REPRODUCIR/PAUSAR/USB" para seleccionar el modo de reproducción USB.
4. Si la memoria o dispositivo USB pueden ser leídos por la unidad, después de unos segundos la pantalla despliega "USB" y el número total de pistas.
5. Presionar el botón de "REPRODUCIR/PAUSAR/USB" para iniciar la reproducción de la primera pista de la memoria y la pantalla despliega el indicador de reproducción "▶"
6. Durante la reproducción, presionar el botón de "REPRODUCIR/PAUSAR/USB" para pausarla y el indicador de reproducción "▶" destella en la pantalla. Presionar el botón de "REPRODUCIR/PAUSAR/USB" nuevamente para volver a la reproducción en el punto donde se pauso.
7. Durante la reproducción, presionar el botón de "DETENER" para detener la reproducción y la pantalla despliega el número total de pistas de la memoria.
8. Las demás funciones son similares al modo de reproducción de un disco MP3 (VER: OPERACIÓN DEL CD/MP3).
9. Para salir del modo de operación USB, presionar y sostener "REPRODUCIR/PAUSAR/USB" para volver al modo de CD.

PRECAUCION

Se recomienda no usar cables de extensión USB para conectar la memoria o dispositivo USB al puerto USB de la unidad ya que esto puede causar interferencia dañina.

ESPECIFICACIONES

GENERAL

Fuentes de alimentación:	Vca: 127 Vca 60 Hz Vcc: 9 Vcc (6 x 1,5 Vcc Baterías "C" o "UM-2")
Potencia de entrada:	15 W
Peso:	1,8 kg aproximadamente
Dimensiones:	240 x 220 x 140 mm aproximadamente
Temperatura de operación:	5 – 35 °C

SECCION DE CD

Canales:	2 canales
Captador óptico:	3 rayos laser
Respuesta de frecuencia:	100 Hz – 16 kHz

SECCION DE RADIO

Bandas de recepción:	AM / FM
Rango de frecuencias:	AM: 530 – 1600 kHz FM: 88 – 108 MHz
Antena:	Antena telescópica para FM Antena interna de ferrita para AM

SECCION DE AUDIO

Potencia de salida:	2 x 1,2 W máximo
Impedancia de las bocinas:	2 x 8 ohm

ACCESORIOS

Manual de operación	1
Cordón de alimentación de Vca	1

COMENTARIO:

En caso de un mal funcionamiento de la unidad debido a descargas electrostáticas, solo se debe restablecer la unidad (desconectar y conectar la fuente de alimentación) para volver a la operación normal.

LAS ESPECIFICACIONES Y EL DISEÑO DE ESTE PRODUCTO ESTAN SUJETOS A CAMBIOS SIN PREVIO AVISO PARA MEJORAS DE LOS MISMOS